

# Montagevoorschrift voor:

- Aluminium aanslag met afkortstop
- Aanvoertafel en afvoertafel

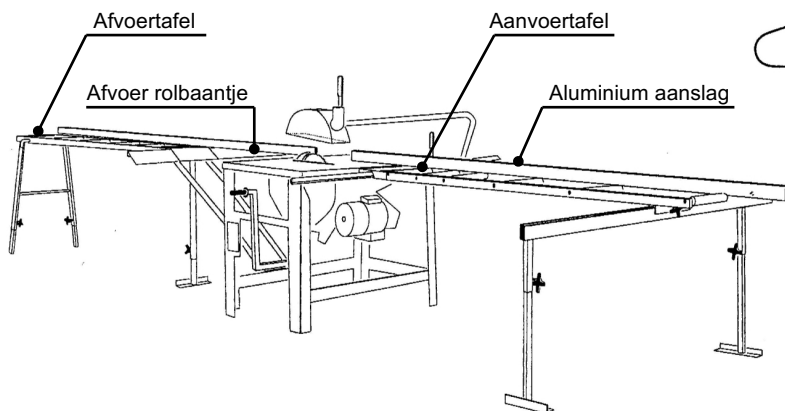

**1203 – 1603 - 1500**



Fabrikant:  
ERNEX AS  
N-1790 TISTEDAL  
NOORWEGEN

Importeur:  
GJERDE B.V.  
MORS 9  
7151 MX EIBERGEN  
[www.gjerde.nl](http://www.gjerde.nl)  
2<sup>e</sup> druk mei 2026

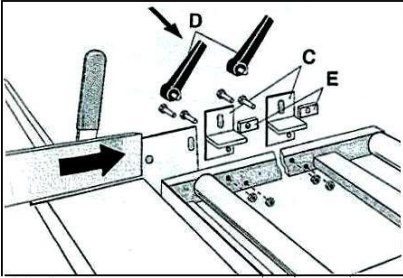

Fig.1

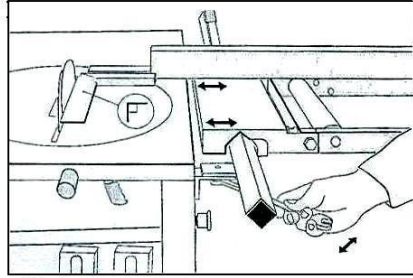

Fig.2

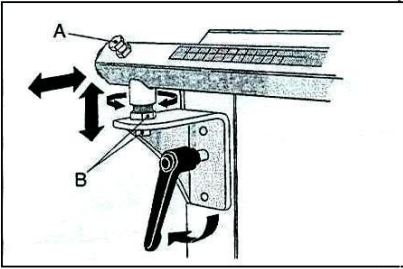

Fig.3

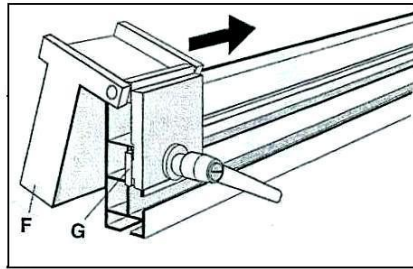

Fig.4

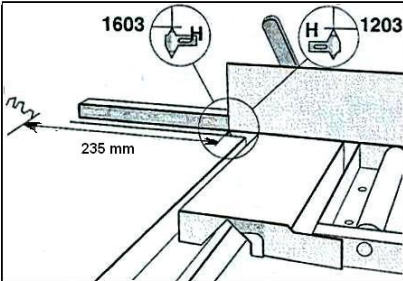

Fig.5

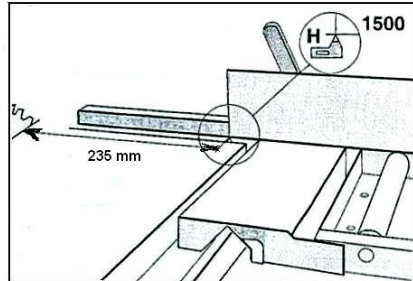

Fig.6

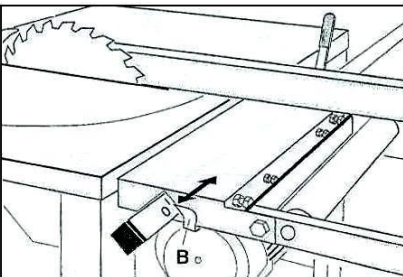

Fig.7

**LET OP!!!**

**Voor controlelijst:  
Zie montageaanwijzing fabrikant**

## **Montage aluminium aanslag met afkortstop**

Demonteer, indien aanwezig, de oude aanslag.  
Schroef de montagesteunen C op de aanvoertafel vast (Fig.1).  
Steek de stelknop D door de montagesteunen C en schroef deze in de plaatmoer E (Fig.1).  
Schuif de aluminium aanslag op de plaatmoeren E van de montagesteunen (Fig.1).

### ***Haaks stellen aluminium aanslag.***

Zet het draaiblad in de 0°-stand en stel de aanslag met behulp van een blokhaak zo in dat het zaagblad en de aluminium aanslag een hoek van 90° vormen (Fig.2 en 3).  
Schuif de afkortstop F met de moerplaat G in het profiel van de aluminium aanslag (Fig.4).

### ***Afstellen liniaal aluminium aanslag.(nulstelling afkorten)***

Voor het instellen van de aluminium aanslag wordt het zaagblad in de 0° stand gebracht en boven het draaiblad vastgezet. Vervolgens wordt de aluminium aanslag in lengterichting op precies 235 mm afstand vanaf de zaagblad tanden ingesteld (zie Fig.5 en 6) en met de stelknop D gefixeerd. Met behulp van de afkortstop kan dan als proef een plank worden afgezaagd. Nadat de afkortstop goed is ingesteld wordt de bijbehorende wijzer H zijdelings aan de zaagtafel geschroefd. De wijzer wordt, al naar gelang het type machine (1203 of 1603), in verschillende richtingen gemonteerd (Fig.5).

Zie Fig.6 voor de MaxiCut 1500. De wijzer markeert het einde van de aluminium aanslag zodat later de aanslag eenvoudig in de juiste positie kan worden geplaatst.

### ***Afstellen liniaal geleiderplaat.(nulstelling schulpstand)***

Zet het draaiblad in 90°-stand en schuif de aluminium aanslag tegen het zaagblad. Stel vervolgens de wijzer B zo in dat deze "0" aangeeft (Fig.7). Dit geldt niet voor de NL - aanvoertafel.

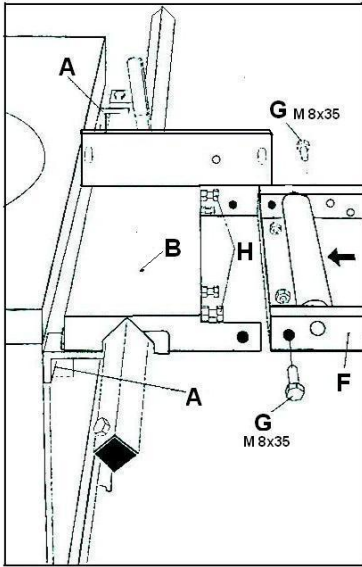

Fig.8

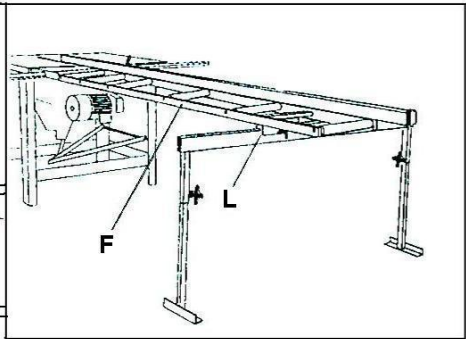

Fig.9

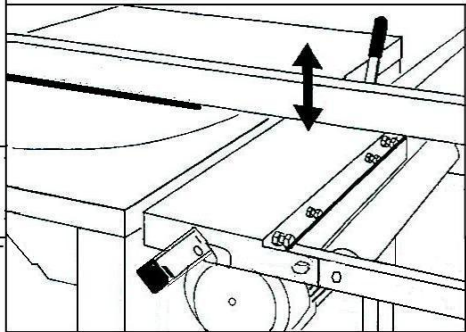

Fig.10

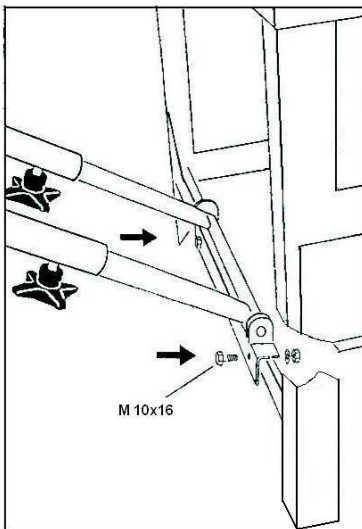

Fig.11

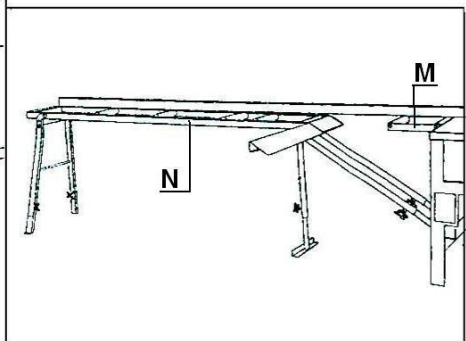

Fig.12

## **Montage van de aanvoertafel 2000mm NO**

Stel de oplegbok L bij benadering op hoogte in en plaats de rollenbaan met de voorkant er op (Fig.9). Monteer met de twee 8 mm bouten en moeren G de rollenbaan F aan de geleiderplaat B (Fig.8). De bouten nog niet aandraaien.

Draai de borgmoeren van de bouten H los en draai vervolgens de koppen van de bouten H tegen de voorkant van de rollenbaan aan zodat de geleiderplaat en rollenbaan met elkaar in lijn worden gebracht. Borg de bouten H door de borgmoeren vast te draaien. Nu mogen de bouten G worden vastgezet.

Hierna kan met de aluminium aanslag gecontroleerd worden of rollenbaan, geleiderplaat en zaagtafel in één lijn liggen (Fig.10).

Stel tot slot de oplegbok op juiste hoogte en waterpas in.

### **Let op!**

*Verstel nooit de twee bouten die tussen de bouten H liggen.*

## **Montage van de afvoertafel**

*(Vaste rollenbaan met ondersteuning)*

Bevestig de afvoertafel met het telescoopdeel aan het dwarsprofiel van de zaagtafel (Fig. 11). Met behulp van de sterknoppen kan de rollenbaan in één lijn met het zaagtafelblad worden gebracht.

Figuur 12 geeft de gemonteerde opstelling weer.

## **Montage van het afvoer rolbaantje (300x300mm)**

Monteer het korte rolbaantje M met twee M10 bouten aan de afvoerszijde van de zaagtafel (Fig. 12).

Zorg er voor dat bovenkant van de rollen in één lijn liggen met het tafelblad van de zaagmachine.

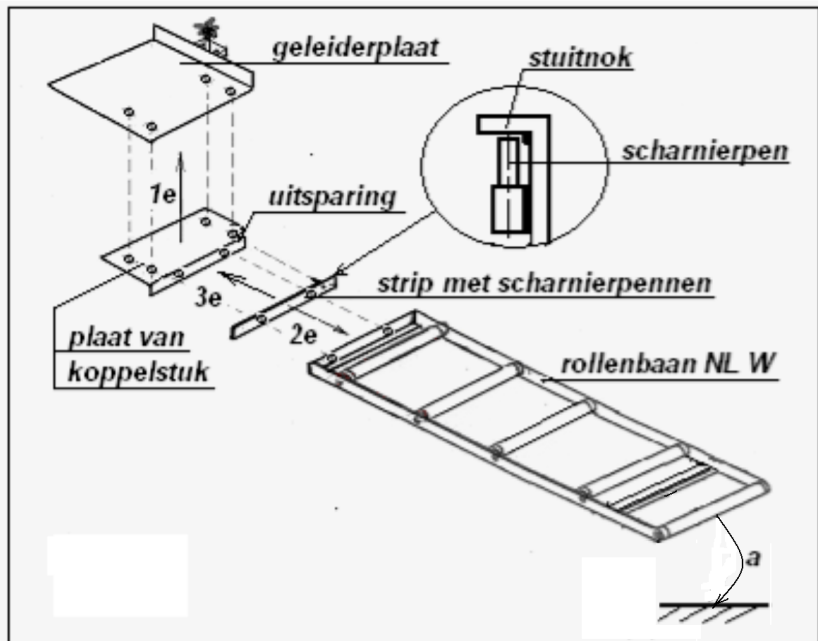

Fig. 13

## **Montage van de aanvoertafel 1000mm NL**

1<sup>e</sup> : Monteer de plaat van het koppelstuk met de vier verzonken schroeven tegen de onderkant van de geleiderplaat. Hierbij bevindt de uitsparing voor de stuitnok zich aan de zijde van de geleider.

2<sup>e</sup> : Bevestig de strip met scharnierpennen op de voorkant van de rollenbaan. De stuitnok bevindt zich ook aan de zijde van de geleider.

3<sup>e</sup> : Plaats de rollenbaan met de voorkant op de grond (a) en steek in deze stand de pennen geheel in de scharnierbussen. Stel de oplegbok L voor de rollenbaan bij benadering op hoogte in (Fig.9).

Til vervolgens de voorkant van de rollenbaan op en plaats deze op de bok. Zorg dat voor het zagen de aanvoertafel horizontaal staat, alles recht (haaks) is afgesteld zodat het werken soepel verloopt.

# Onderdelentekening van Aanvoertafel NL 1m.

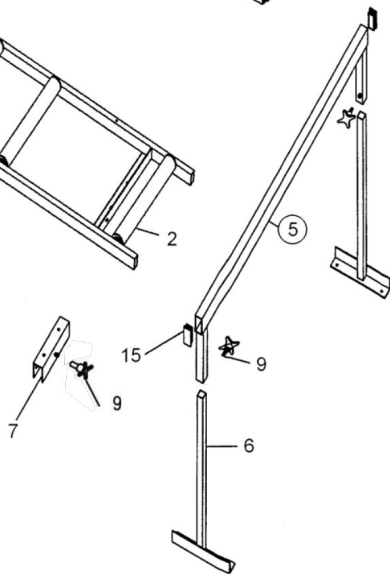
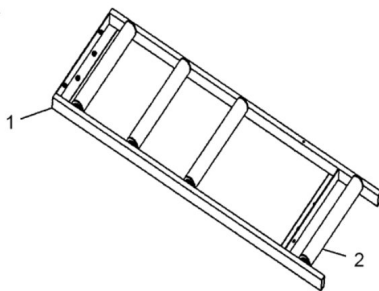
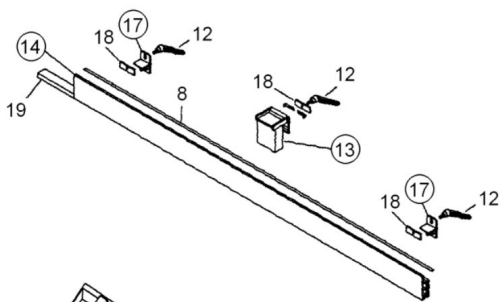
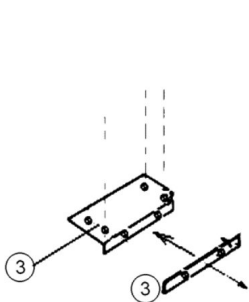
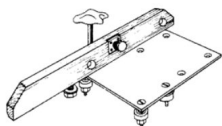

⑭  
93406: 8+13+17(2x)+19

⑰  
772964: 12+18

## Onderdelenlijst van Aanvoertafel NL 1m.

Pos	Art.nr. NL	Art.nr. NO	Omschrijving NL
1	745921	745921	FRAME T.B.V. ROLLENBAAN
2	772728	772728	ROL T.B.V. ROLLENBAAN
3	93399	772778	ROLLENBAANKOPPELSTUK COMPLEET
5	93397	745376	ROLLENBAANBOK COMPLEET
6		745310	STELPOOT ROLLENBAANBOK
7	772726	772726	GELEIDERSTEUN (SMAL) MET 2 LAGERS
8	772722	772722	MEETLINT T.B.V. ALU AANSLAG 1700MM
9	93100	772727	STELKNOP (M10X30)
12	717548	717548	SPANGREEP
13	717540	717540	AFKORTSTOP T.B.V. ALU AANSLAG
14	93406	772736	ALU AANSLAG NL 1700MM + AFKORTSTOP
15		745923	EINDPLUG
17	772964	772964	MONTAGESTEUN COMPLEET
18	717535	717535	MOERPLAAT
19	772956	772956	VERLENGING ALU AANSLAG
35	772726	772726	GELEIDERSTEUN (BREED) MET 6 LAGERS
141	--	--	STELKNOP (M8X40)

# Onderdelentekening van Aan- en Afvoertafel NO 2m.

1203 - 1603

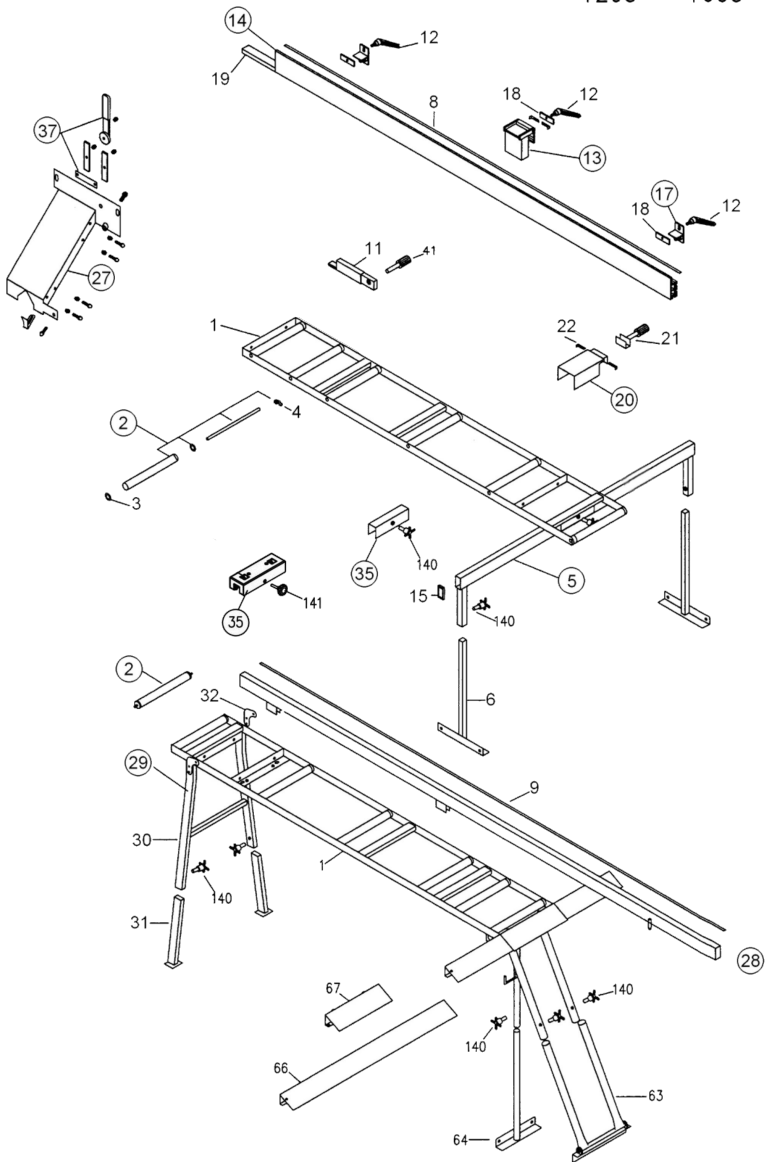

## Onderdelenlijst van Aan- en Afvoertafel NO 2m.

Pos	Art.nr. NL	Art.nr. NO	Omschrijving NL
1	745715	745715	FRAME INCL. ROLLEN T.B.V. ROLLENBAAN
2	772728	772728	ROL T.B.V. ROLLENBAAN
3		707879	NYLON LAGERRING
4		772878	PLUG
5	93397	745376	ROLLENBAANBOK COMPLEET
6		745310	STELPOOT ROLLENBAANBOK
8	772722	772722	MEETLINT VOOR AANSLAG AANVOERTAFEL
9	772742	772742	MEETLINT VOOR AANSLAG AFVOERTAFEL
11	772723	772723	HOUTEN VERLENGING STALEN AANSLAG
12	717548	717548	SPANGREEP
13	717540	717540	AFKORTSTOP T.B.V. ALU AANSLAG
14	93414	972702	AANSLAG ALU NO 2600MM MET AFKORTSTOP T.B.V. AANVOERTAFEL
15		745923	EINDPLUG
16	772937	772937	MONTAGESTEUN ALUMINIUM
17	772964	772964	MONTAGE STEUN COMPLEET
18	717535	717535	MOERPLAAT
19	772956	772956	ALUMINIUM VERLENGING ALU AANSLAG
20	93403	772729	AFKORTSTOP T.B.V. STALEN AANSLAG 93412
21	772730	772730	VASTZETKNOP AFKORTSTOP (STALEN AANSLAG)
22		772731	AFSTELPLAATJES AFKORTSTOP
27	95476	745927	GELEIDERPLAAT NO COMPLEET
28	93412	UITLOOP	AANSLAG STAAL NO 2600MM T.B.V. AFVOERTAFEL
28	93413	972802	AANSLAG ALU NO 3000MM T.B.V. AFVOERTAFEL
29		745925	BOK LINKS AFVOERTAFEL COMPLEET
31	745917	745917	STELPOOT EINDBOK AFVOERTAFEL
32		745958	MONTAGE STEUN T.B.V. BOK LINKS
35	772726	772726	GELEIDERSTEUN (SMAL) MET 2 LAGERS
35	772726	772726	GELEIDERSTEUN (BREED) MET 6 LAGERS
37	745960	745960	HENDEL VOOR GELEIDERPLAAT NO COMPLEET
41	94340	707704	STELKNOP AFKORTSTOP (M10)
63	93417	772873	BEVESTIGING AFVOERTAFEL AAN MACHINE
64	93411	772733	VERSTELBARE VOET ENKEL AFVOERTAFEL
66	772747	772747	MATERIAAL ONDERSTEUNING AFVOERTAFEL
67	745712	745712	MONTAGEBEUGEL T.B.V. MATERIAAL ONDERST.
140	93100	772727	STELKNOP (M10X30)
141	--	--	STELKNOP (M8X40)

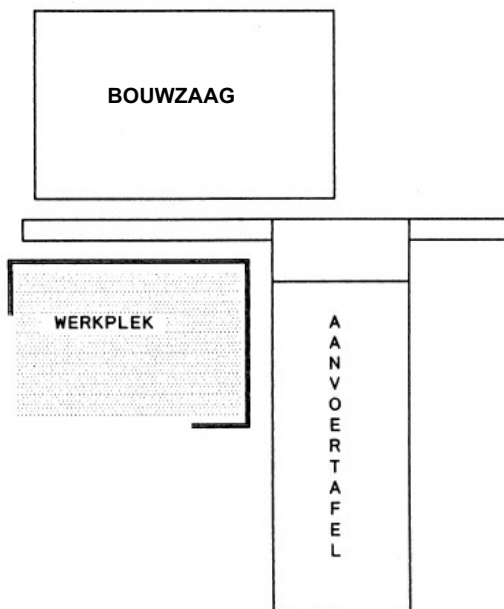

---

Onderdelen in een dag  
leverbaar

Uw dealer:

Verkoop uitsluitend  
via de erkende dealer

Wijzigingen voorbehouden

---



**GJERDE BV**